

序号	版本	修改内容	日期	确认
1	A0	初始作成	2023-12-25	解永才

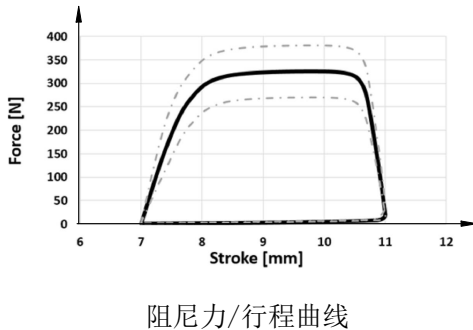
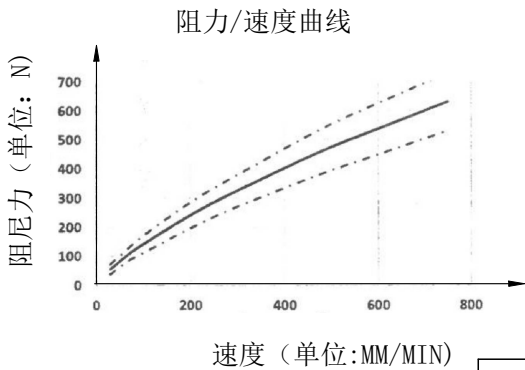
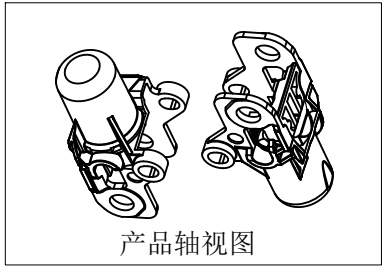
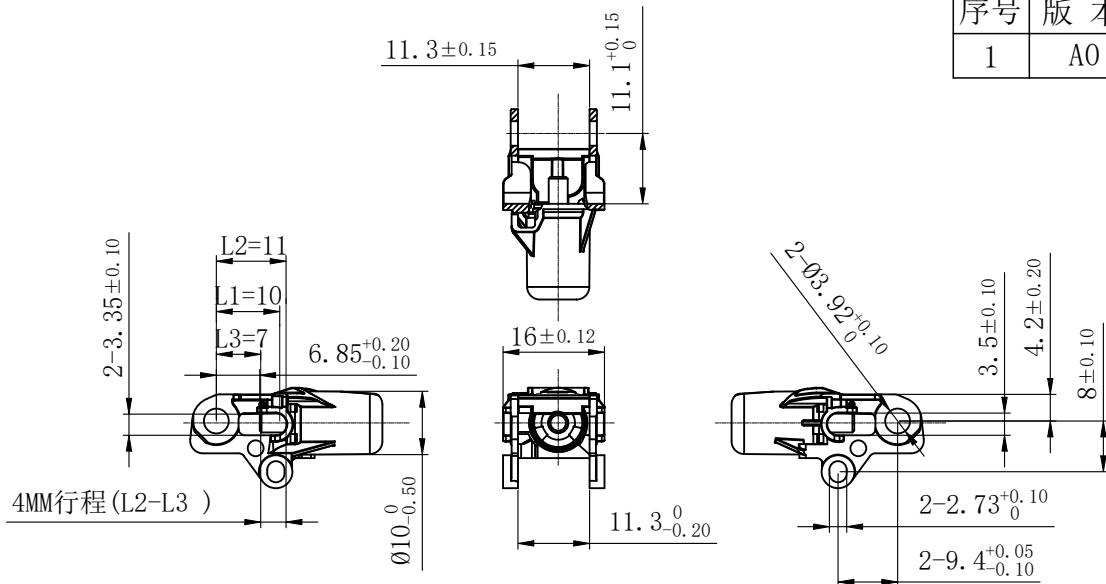

速度	在L1位置的阻力
30MM/分钟	45N ± 18N
60MM/分钟	85N ± 20N
100MM/分钟	130N ± 30N
300MM/分钟	325N ± 75N

技术要求:
 1) 使用寿命50000次
 2) 杆轴的回弹时间<1.5秒
 3) 阻值力度参见阻力值表
 4) 速度V=0mm/分钟, L=11MM 时力值11N±3N

0 ~ 5	±0.12	100 ~ 200	±0.50
5 ~ 10	±0.14	200 ~ 300	±0.68
10 ~ 20	±0.18	300 ~	±1.00
20 ~ 30	±0.24		
30 ~ 50	±0.30	$\frac{1}{10}$	±1.5°
50 ~ 100	±0.38		

江西禾盈科技有限公司 Jiangxi Heying Technology Co., Ltd.				品名	HCL68 阻尼	材质	塑胶+金属	部件	--
				料号	201020081051	颜色	黑+白	模号	--
制图	解永才	比例	1:1	图号	A4				
审核		单位	MM	日期	2023-12-25				
批准		视图		版本	A0				